

SCHEMAT PODŁACZENIA WYLACZNIKÓW KRANCOWYCH

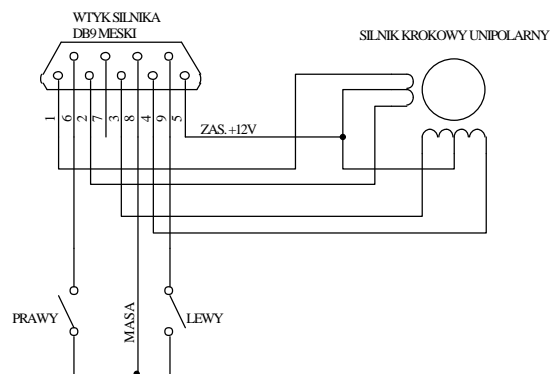

SCHEMAT PODŁACZENIA TRANSOPTORÓW SZCZELINOWYCH JAKO WYLACZNIKÓW KRANCOWYCH

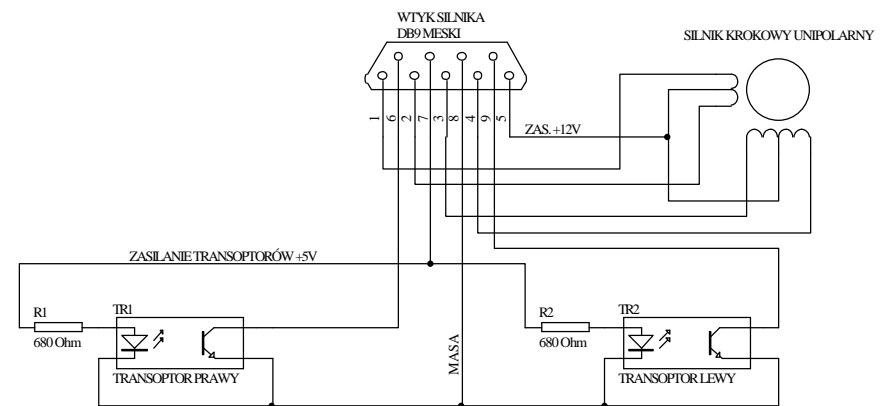

UWAGA:
 Transoptory nie zasłonięte
 dają normalnie sygnał 0
 po zasłonięciu dają 1
 do prawidłowej pracy trzeba zmienić programowo tryb pracy wejścia